

## **VI.- DETALLES ZANJAS**

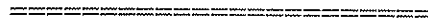

# PROYECTO MEJORA ALUMBRADO PUBLICO ESTELLENCOS

(EN ACERA VADO NORMAL)

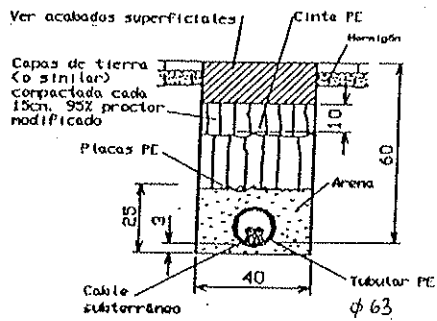

(EN ACERA VADO REFORZADO)

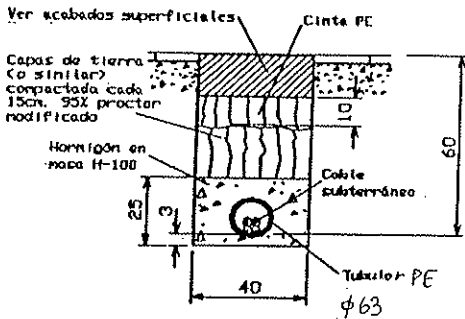

1 CIRCUITO EN CALZADA

(EN CALZADA CRUCES)

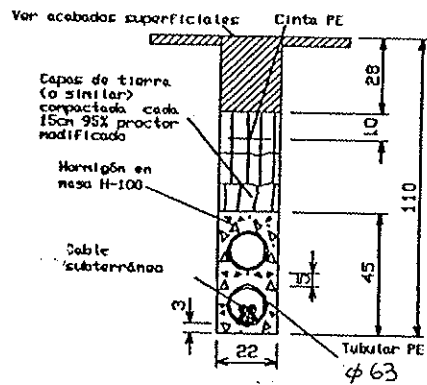
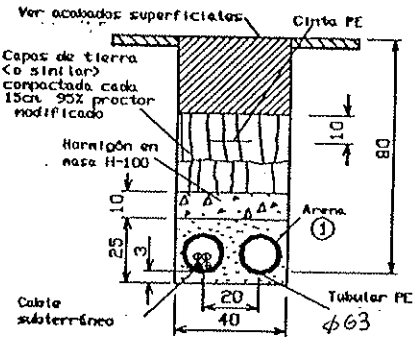
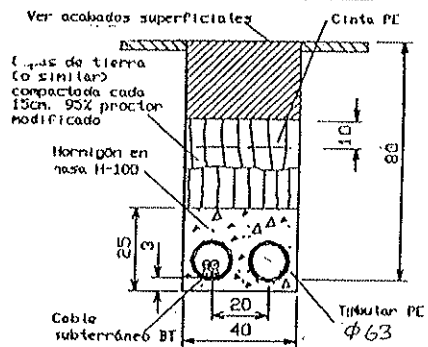

## DETALLE ZANJAS CANALIZACIÓN LINEAS SUBTERRÁNEAS

# PROYECTO MEJORA ALUMBRADO PUBLICO ESTELLENCES

⟨EN ACERA VADO NORMAL⟩

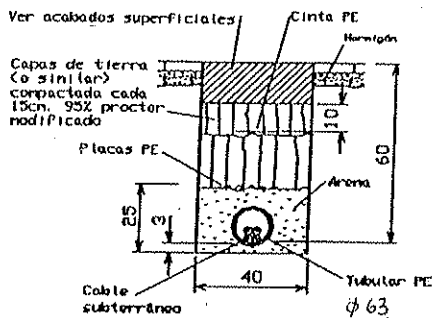

⟨EN ACERA VADO REFORZADO⟩

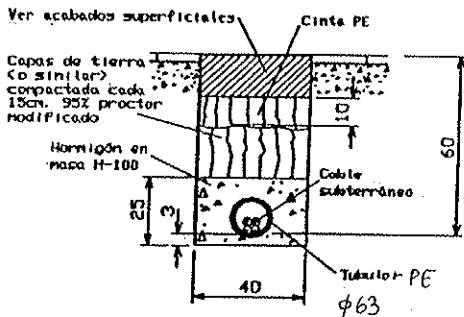

1 CIRCUITO EN CALZADA

⟨EN CALZADA CRUCES⟩

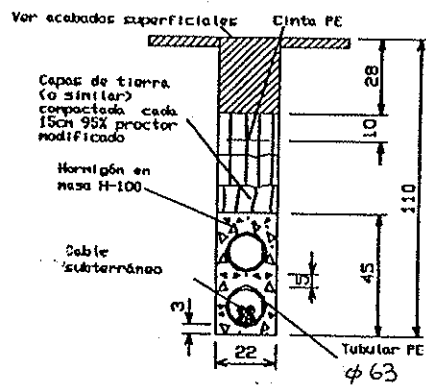
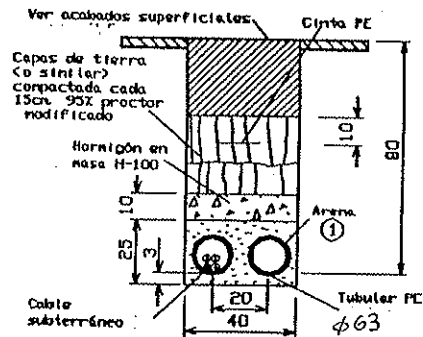
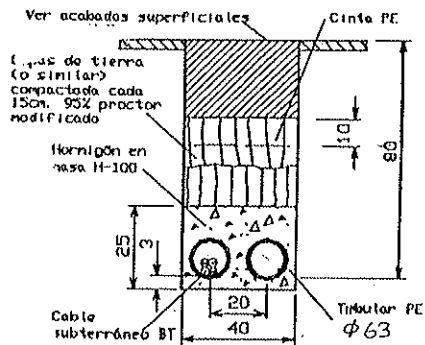

## DETALLE ZANJAS CANALIZACIÓN LINEAS SUBTERRÁNEAS

## **VII.- FICHA RESIDUOS**

---

---

**Fitxa per al càlcul del volum i caracterització dels residus de construcció i demolició generats a l'obra #**

Projecte:	MEJORA ALUMBRADO PUBLICO ESTELLENCES			
Emplaçament:	ESTELLENCES	Municipi:	ESTELLENCES	CP: 7192
Promotor:	AJUNTAMENT D'ESTELLENCES		CIF:	P0102100.1
# D'acord amb el Pla Director de Gestió de Residus de Construcció, Demolició, Voluminosos i Pneumàtics fora d'Us (BOIB Núm.141 23-11-2002)				

**ÍNDEX:**

**1 Avaluació del volum i característiques dels residus procedents de DEMOLICIÓ**

**1 A Edifici d'habitatges d'obra de fàbrica:**

**1 B Edifici d'habitatges d'estructura de formigó convencional:**

**1 C Edifici industrial d'obra de fàbrica**

**1 D Altres tipologies**

**2 Avaluació del volum i característiques dels residus de CONSTRUCCIÓ**

**2 A Residus de Construcció procedents de REFORMES:**

**2 B Residus de Construcció procedents d'OBRA NOVA:**

**GESTIÓ Residus de Construcció i Demolició:**  
 - S'han de destinar a les PLANTES DE TRACTAMENT DE MAC INSULAR SL  
 (Empresa concessionària Consell de Mallorca)

**3 Avaluació dels residus d'EXCAVACIÓ**

**3 Avaluació dels residus d'EXCAVACIÓ:**

**GESTIÓ Residus d'excavació:**  
 - De les terres i desmunts (no contaminats) procedents d'excavació destinats directament a la restauració de PEDRERES ( amb Pla de restauració aprovat )

Autor del projecte:	ANTONIO ENSEÑAT BAUZA	Núm. col·legiat:	1 7 3	Firma:	
---------------------	-----------------------	------------------	-------	--------	---

**Antonio Enseñat Bauza**  
 Ingeniero Industrial

NIF: 42969048-B

Carretera Estelencs, 16 - 07150 Andri

Fitxa per al càlcul del volum i caracterització dels residus de construcció i demolició generats a l'obra "

Projecte: MEJORA ALUMBRADO PUBLICO ESTELLENC  
 Emplaçament: ESTELLENC Municipi: ESTELLENC CP: 7192  
 Promotor: AJUNTAMENT D'ESTELLENC CIF: P01021001  
 # D'acord amb el Pla Director de Gestió de Residus de Construcció, Demolició, Voluminosos i Pneumàtics fora d'Us (BOIB Núm.141 23-11-2002)

**1 Avaluació del volum i característiques dels residus procedents de DEMOLICIÓN**

**1 A Edifici d'habitatges d'obra de fàbrica:**

m<sup>2</sup>  
 construïts a demolir **0**

Residus	I. Volum (m <sup>3</sup> /m <sup>2</sup> )	I. Pes (t/m <sup>2</sup> )	Volum (m <sup>3</sup> )	Pes (t)
Obra de fàbrica	0,5120	0,5420	0,00	0,00
Formigó i morters	0,0620	0,0840	0,00	0,00
Petris	0,0820	0,0520	0,00	0,00
Metalls	0,0009	0,0040	0,00	0,00
Fustes	0,0663	0,0230	0,00	0,00
Vidres	0,0004	0,0006	0,00	0,00
Plàstics	0,0004	0,0004	0,00	0,00
Betums	-	-	-	-
Altres	0,0080	0,0040	0,00	0,00
<b>TOTAL:</b>	<b>0,7320</b>	<b>0,7100</b>	<b>0,00</b>	<b>0,00</b>

Observacions:

---



---



---

**1 B Edifici d'habitatges d'estructura de formigó:**

m<sup>2</sup>  
 construïts a demolir **0**

Residus	I. Volum (m <sup>3</sup> /m <sup>2</sup> )	I. Pes (t/m <sup>2</sup> )	Volum (m <sup>3</sup> )	Pes (t)
Obra de fàbrica	0,3825	0,3380	0,00	0,00
Formigó i morters	0,5253	0,7110	0,00	0,00
Petris	0,0347	0,0510	0,00	0,00
Metalls	0,0036	0,0160	0,00	0,00
Fustes	0,0047	0,0017	0,00	0,00
Vidres	0,0010	0,0016	0,00	0,00
Plàstics	0,0007	0,0008	0,00	0,00
Betums	0,0012	0,0009	0,00	0,00
Altres	0,0153	0,0090	0,00	0,00
<b>TOTAL:</b>	<b>0,9690</b>	<b>1,1300</b>	<b>0,00</b>	<b>0,00</b>

Observacions:

---



---



---

**Fitxa per al càlcul del volum i caracterització dels residus de construcció i demolició generats a l'obra "**

Projecte:	MEJORA ALUMBRADO PUBLICO ESTELLENC		
Emplaçament:	ESTELLENC	Municipi:	ESTELLENC CP: 7192
Promotor:	AJUNTAMENT D'ESTELLENC	CIF:	P01021001
# D'acord amb el Pla Director de Gestió de Residus de Construcció, Demolició, Voluminosos i Pneumàtics fora d'Us (BOIB Núm.141 23-11-2002)			

**1 C** Edifici industrial d'obra de fàbrica

**m<sup>2</sup>**  
construïts a demolir **0**

Residus	I. Volum (m <sup>3</sup> /m <sup>2</sup> )	I. Pes (t/m <sup>2</sup> )	Volum (m <sup>3</sup> )	Pes (t)
Obra de fàbrica	0,5270	0,5580	0,00	0,00
Formigó i morters	0,2550	0,3450	0,00	0,00
Petris	0,0240	0,0350	0,00	0,00
Metalls	0,0017	0,0078	0,00	0,00
Fustes	0,0644	0,0230	0,00	0,00
Vidres	0,0005	0,0008	0,00	0,00
Plàstics	0,0004	0,0004	0,00	0,00
Belums	-	-	-	-
Altres	0,0010	0,0060	0,00	0,00
<b>TOTAL:</b>	<b>0,8740</b>	<b>0,9760</b>	<b>0,00</b>	<b>0,00</b>

Observacions:

---



---



---



---

**1 D** Altres tipologies:

**m<sup>2</sup>**  
construïts a demolir

Justificació càlcul:

---

Observacions:

---

**Fitxa per al càlcul del volum i caracterització dels residus de construcció i demolició generats a l'obra "**

Projecte:	MEJORA ALUMBRADO PUBLICO ESTELLENC			
Emplaçament:	ESTELLENC	Municipi:	ESTELLENC	CP: 7192
Promotor:	AJUNTAMENT D'ESTELLENC		CIF:	P0102100 J
# D'acord amb el Pla Director de Gestió de Residus de Construcció, Demolició, Voluminosos i Pneumàtics fora d'Us (BOIB Núm.141 23-11-2002)				

**2 Avaluació del volum i característiques dels residus de CONSTRUCCIÓ**

**2 A**

**Residus de Construcció procedents de REFORMES:**

**m<sup>3</sup> construïts de reformes: 0**

Tipologia de l'edifici a reformar:

Habitatge

Local comercial

Indústria

Altres: \_\_\_\_\_

Residus	I. Volum (m <sup>3</sup> /m <sup>2</sup> )	I. Pes (t/m <sup>2</sup> )	Volum (m <sup>3</sup> )	Pes (t)
Obra de fàbrica	0,0175	0,0150	0,00	0,00
Formigó i morters	0,0244	0,0320	0,00	0,00
Petris	0,0018	0,0020	0,00	0,00
Embalatges	0,0714	0,0200	0,00	0,00
Altres	0,0013	0,0010	0,00	0,00
<b>TOTAL:</b>	<b>0,1164</b>	<b>0,0700</b>	<b>0,00</b>	<b>0,00</b>

Observacions:

\_\_\_\_\_

\_\_\_\_\_

\_\_\_\_\_

**2 B**

**Residus de Construcció procedents d'OBRA NOVA:**

**m<sup>3</sup> construïts d'obra nova 0**

Tipologia de l'edifici a construir:

Habitatge

Local comercial

Indústria

Altres: \_\_\_\_\_

Residus	I. Volum (m <sup>3</sup> /m <sup>2</sup> )	I. Pes (t/m <sup>2</sup> )	Volum (m <sup>3</sup> )	Pes (t)
Obra de fàbrica	0,0175	0,0150	0,00	0,00
Formigó i morters	0,0244	0,0320	0,00	0,00
Petris	0,0018	0,0020	0,00	0,00
Embalatges	0,0714	0,0200	0,00	0,00
Altres	0,0013	0,0010	0,00	0,00
<b>TOTAL:</b>	<b>0,1164</b>	<b>0,0700</b>	<b>0,00</b>	<b>0,00</b>

Observacions:

\_\_\_\_\_

\_\_\_\_\_

\_\_\_\_\_



**Fitxa per al càlcul del volum i caracterització dels residus de construcció i demolició generats a l'obra #**

Projecte:	MEJORA ALUMBRADO PUBLICO ESTELLENC		
Emplaçament:	ESTELLENC	Municipi:	ESTELLENC CP: 7192
Promotor:	AJUNTAMENT D'ESTELLENC	CIF:	P01021001
# D'acord amb el Pla Director de Gestió de Residus de Construcció, Demolició, Voluminosos i Pneumàtics fora d'Us (BOIB Núm.141 23-11-2002)			

**Gestió Residus de Construcció - demolició:**

- S'han de destinar a les PLANTES DE TRACTAMENT DE MAC INSULAR SL

(Empresa concessionària Consell de Mallorca)

**- Avaluació del volum i característiques dels residus de construcció i demolició**

1	-RESIDUS DE DEMOLICIÓ	Volum real total:	<input type="text"/>	m <sup>3</sup>
		Pes total:	<input type="text"/>	t
2	-RESIDUS DE CONSTRUCCIÓ	Volum real total:	<input type="text"/>	m <sup>3</sup>
		Pes total:	<input type="text"/>	t

**- Mesures de reciclatge in situ durant l'execució de l'obra:**

<hr/>	<input type="text"/>
<hr/>	<input type="text"/>
<hr/>	<input type="text"/>
<hr/>	<input type="text"/>
<b>TOTAL*:</b>	<input type="text" value="0,00"/>

**Fiança:**  $125\% \times \text{TOTAL}^* \times 51,66 \text{ €/t (any 2005)}^{**}$  **0 €**

\* Per calcular la fiança  
 \*\*Tarifa anual. Densitat: (0,5-1,2) t/m<sup>3</sup>

**- Mesures de separació en origen durant l'execució de l'obra:**

---



---



---



---

**Fitxa per al càlcul del volum i caracterització dels residus de construcció i demolició generats a l'obra "**

Projecte:	MEJORA ALUMBRADO PUBLICO ESTELLENC		
Emplaçament:	ESTELLENC	Municipi:	ESTELLENC CP: 7192
Promotor:	AJUNTAMENT D'ESTELLENC	CIF:	P0102100J

# D'acord amb el Pla Director de Gestió de Residus de Construcció, Demolició, Voluminosos i Pneumàtics fora d'Us (BOIB Núm.141 23-11-2002)

**3 Avaluació dels residus d'EXCAVACIÓ**

<b>3</b>	<b>Avaluació residus d'EXCAVACIÓ:</b>	m3 excavats	148,5
----------	---------------------------------------	-------------	-------

	Materials:	Kg/m³ RESIDU REAL		
		(Kg/m3)	(m³)	(Kg)
<b>Terrenys naturals:</b>	Grava i sorra compactada	2.000	0,00	0,00
	Grava i sorra solta	1.700	55,67	94639,00
	Argiles	2.100	0,00	0,00
	Altres			
<b>Reblerts:</b>	Terra vegetal	1.700	0,00	0,00
	Terraplè	1.700	0,00	0,00
	Pedraplè	1.800	0,00	0,00
	Altres			
	<b>TOTAL:</b>		11.000	0,00

**GESTIÓ Residus d'excavació:**

- De les terres i desmunts (no contaminats) procedents d'excavació destinats directament a la restauració de PEDRERES (amb Pla de restauració aprovat)

<b>3</b>	<b>RESIDUS D'EXCAVACIÓ:</b>	Volum real total:	148,48 m³
		Pes total:	262,41 t

- Observacions (reutilitzar a la pròpia obra, altres usos,...)

REUTILITZAR A L'OBRA Y RETIRADA A PEDRERAS AUTORIZADES

	206,41 t
<b>TOTAL:</b>	46,00 t

Notes: -D'acord al PDSGRCDVPFUM ( BOIB Num. 141 23-11-2002)

- \* Per destinar terres i desmunts (no contaminats) directament a la restauració de pedreres, per decisió del promotor i/o constructor, s'ha d'autoritzar per la direcció tècnica de l'obra
- \* Ha d'estar previst al projecte d'obra o per decisió del seu director. S'ha de realitzar la conseqüent comunicació al Consell de Mallorca